

# ROCKY ROOF CARRIER

## SAシリーズ専用 塩ビパイプ固定金具取扱い説明書

品番 / SP-01

この度はロッキールーフキャリアオプションパーツ「SP-01」をお買い上げいただきありがとうございます。  
常に安全な状態で、ご使用して頂く為に「取扱い説明書」をよくお読みの上ご使用ください。  
**尚、販売店にて本製品を取付けられましたら、本書を必ずお客様にお渡しください。**  
製品(組立て、取付け等)についてご不明な点は、お買い求めの販売店又は弊社までお問い合わせください。  
誤った組立て、取付け、使用による事故等の責任は一切負いかねますので、ご了承ください。

### ご使用前に

- 本製品は、SAシリーズ専用(品番限定)のオプションパーツとなります。**それ以外のシリーズ及び、品番には取付けできません。**  
取付けを行うSAシリーズが下記品番に該当しているかの確認を行ってください。

SA-39・38・37・30・21H・21・15・14H・13・12H・11・10・09

- 本製品には「塩ビパイプ」は付属しておりません。お客様の方でご用意ください。  
【適用規格サイズ:外径φ114/140】となります。それ以外のサイズには取付けできません。
- 本製品の取付けには「マイナスドライバー」「10mmスパナ」をご用意していただきますようお願いいたします。

### 構成パーツ

- 構成パーツは検査済みですが組立てを行う前に必ず、ご確認をしてください。

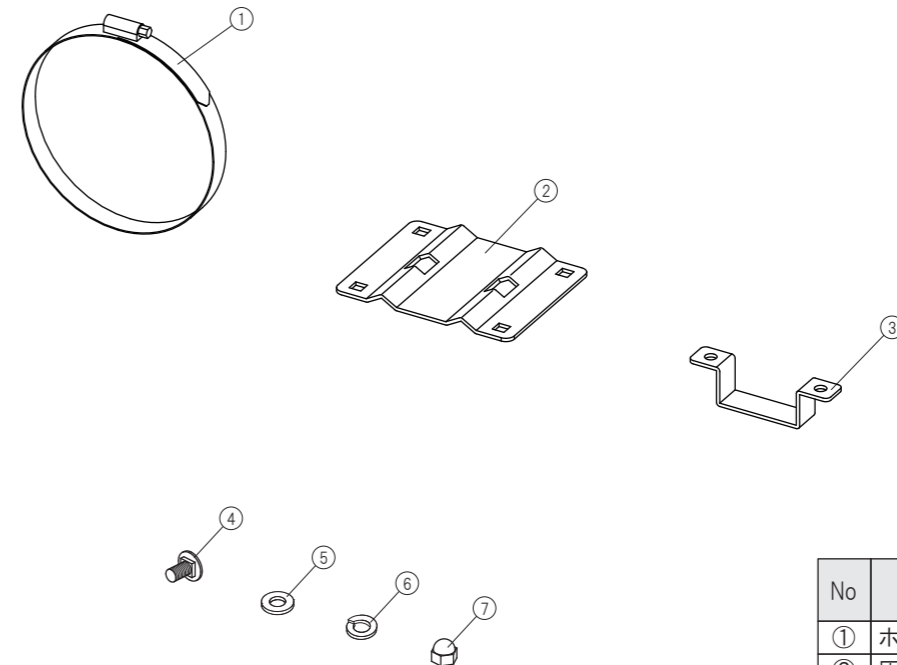

No	部品名称	数量
①	ホースクランプ	4
②	固定金具上	4
③	固定金具下	8
④	角根ボルトM6	16
⑤	平座金 M6	16
⑥	バネ座金 M6	16
⑦	袋ナット M6	16

**Rocky+** ロッキープラス株式会社

〒463-0025 名古屋市守山区元郷2-107 TEL(052)778-7876 FAX(052)778-7718

HP <https://www.rocky.ne.jp>

E-mail [rocky@rocky.ne.jp](mailto:rocky@rocky.ne.jp)

## 取付け方法

1. SAルーフキャリアの荷台フレームの上に②固定金具上を載せ、下から③固定金具下をかまし、④角根ボルトM6、⑤平座金M6、⑥バネ座金M6、⑦袋ナットM6の順で仮止めします。(前後各1ヶ所/中央付近2ヶ所) [図-1]

△注意 固定金具は荷台フレームの取付けになります。脚フレームには取付けできません。



図-1

2. ①ホースクランプを一旦外し、(リング状態から解放する) ①ホースクランプの先端を②固定金具上の中央手前の角穴から差込み、奥の角穴から出します。(4ヶ所) [図-2]

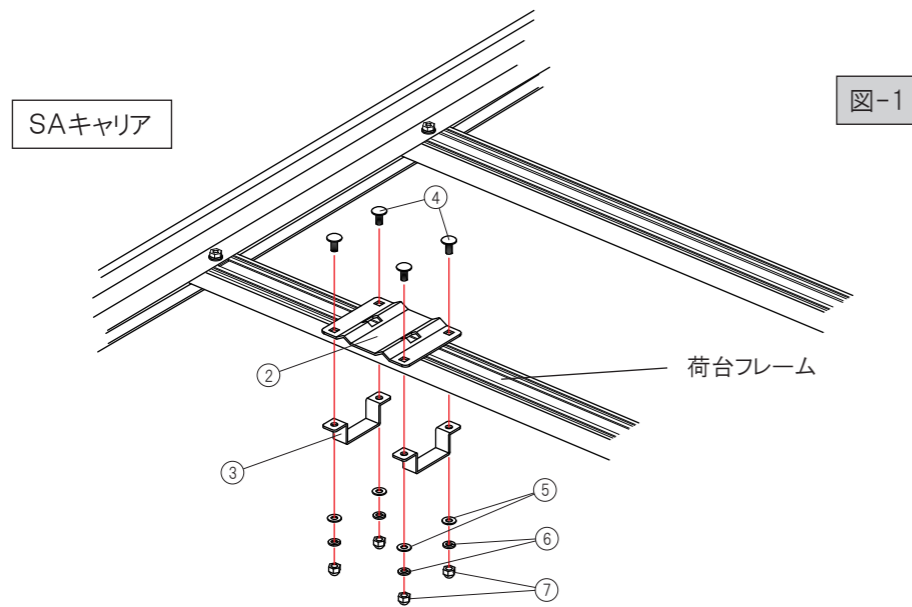

図-2

3. ①ホースクランプの輪の中に塩ビパイプを通します。車両の横から見て塩ビパイプの前後の取付け位置を決め、①ホースクランプをマイナスドライバーで仮締めします。(4ヶ所) [図-3]

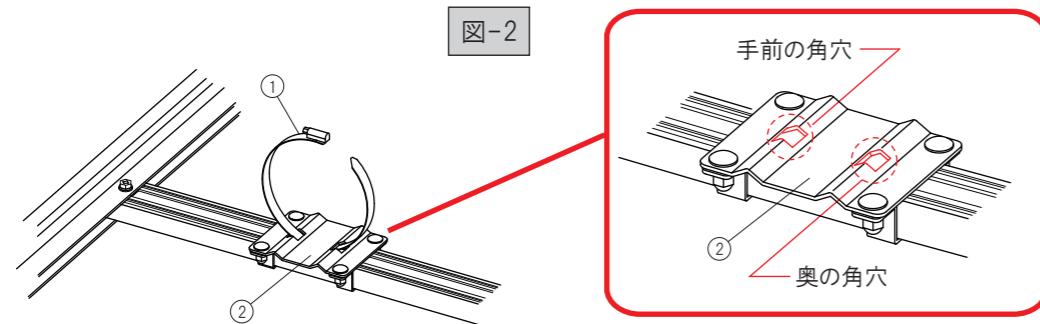

図-3

## 取付け方法②

4. ②③固定金具上下に連結した塩ビパイプをサイドフレームに当たるまで移動させます。[図-4] その後、①ホースクランプをしっかりと締付け、次に「取付け方法・1」で仮止め状態の⑦袋ナットM6をしっかりと締付けます。(4ヶ所)

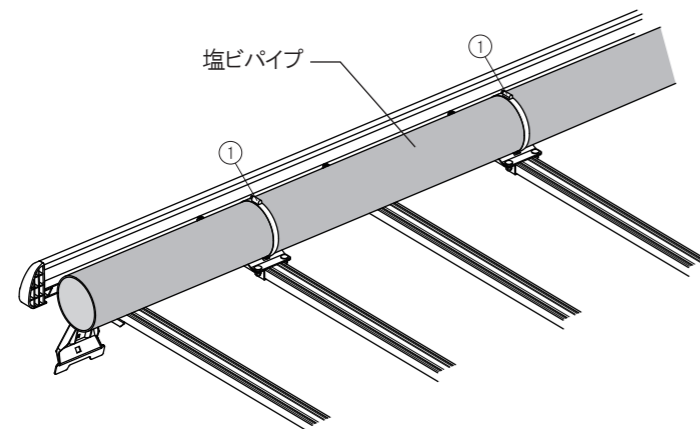
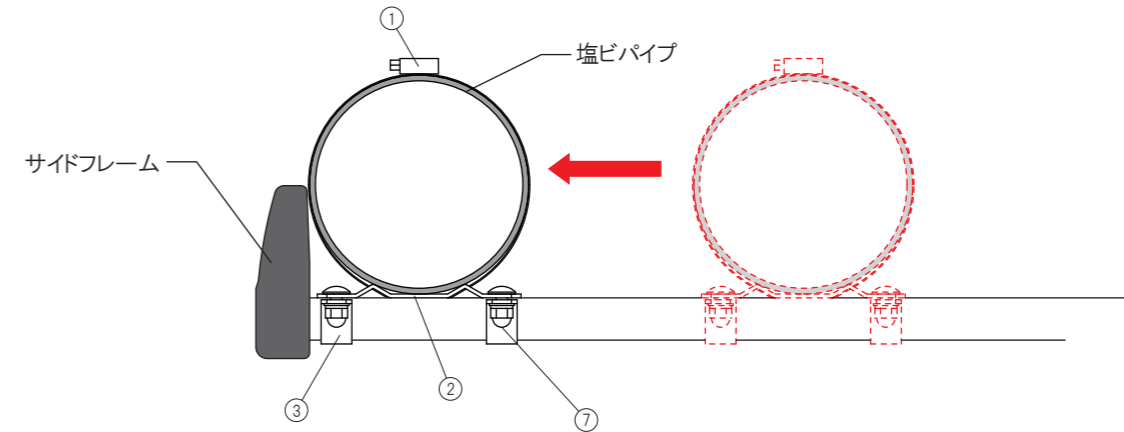

図-4

5. 取付け終了後、固定した塩ビパイプを揺すり、しっかりとキャリアに固定されているかの確認を行ってください。ガタツキ等がある場合は再度取付けをやり直してください。

△注意 取付け後、初期段階では走行によるユルミ、ドアの開閉によるユルミ、が発生します。必ず定期的に増し締めを行い状態を確認してください。