

Rocky work tool

RWシリーズ 取扱い説明書

品番 / RW-55 〈ロープフック〉

この度はロッキーワークツール「RWシリーズ」をお買い上げいただきありがとうございます。
常に安全な状態で、ご使用して頂く為に「取扱い説明書」をよくお読みの上、正しくご使用ください。

尚、販売店にて本製品を取付けられましたら、本書を必ずお客様にお渡しください。

製品（組立て、取付け等）についてご不明な点は、お買い求めの販売店又は弊社までお問い合わせください。
誤った組立て、取付け、使用による事故等の責任は一切負いかねますので、ご了承ください。

構成パーツ

No	部品名称	数量
①	ロープフック	4
②	六角ボルト	4
③	T型ナット	4

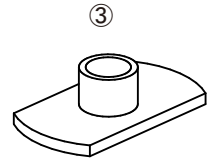
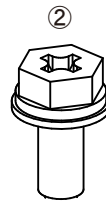
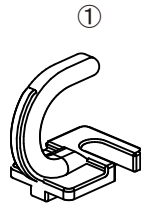

取付け方法

ポイント：ロープフックの組み付けは、枠本体の組み立てと同時にを行います。

：①ロープフックの向き（内向き・外向き）は、「**引っ掛ける方向**」を定めてから組み付けを行ってください。

：②六角ボルトの締付量は【スパナ 10mm】でバネ座金が閉じてから約 90 度の増し締めです。
必要以上に締めると折れる為、ご注意ください。

：【フレームラバーの切断について】

・安全性でノコギリをお勧めいたします。カッターナイフの場合、「**Bタイプ**」は温めると切りやすくなります。

- 図の様に①ロープフックは、上部（A・Bタイプ）または下部（Aタイプ）に使用できます。
- 上部の場合は、取付け位置の「フレームラバー」を切り除きし、組付けを行ってください。
下部の場合は、お好みの位置に組付けを行ってください。

<下部の場合>

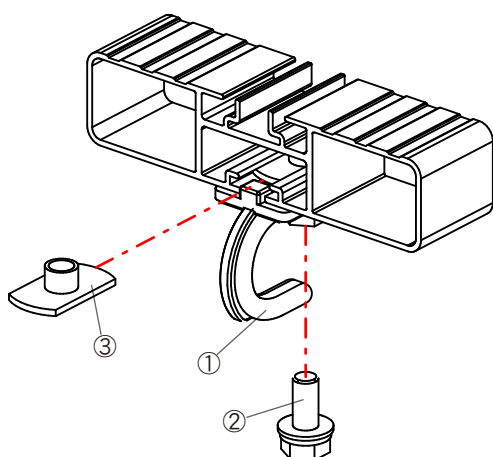

【Aタイプ】

<上部の場合>

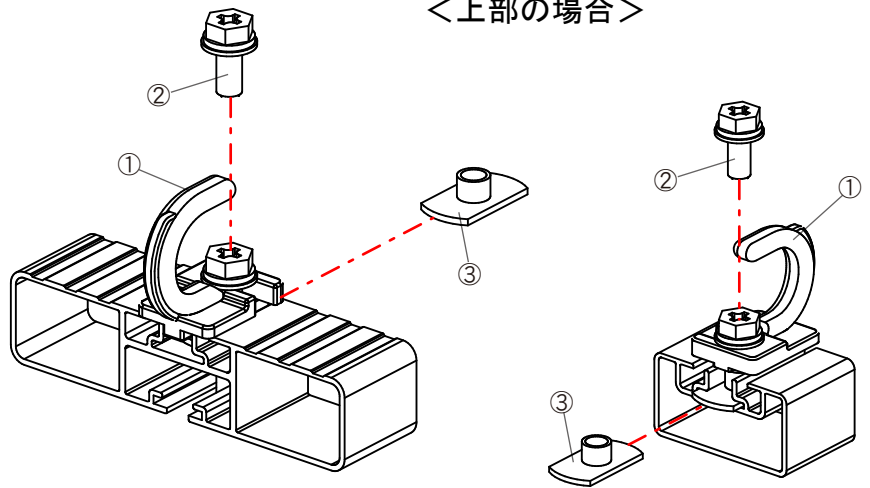

【Bタイプ】

Rocky+ SINCE 1946 **ロッキープラス株式会社**

〒463-0025 名古屋市守山区元郷2-107 TEL(052)778-7876 FAX(052)778-7718

HP <https://www.rocky.ne.jp>

E-mail rocky@rocky.ne.jp